

SIAMP

Monaco

F



ABATTANT
VENCE (Fixation par le dessus)

NOTICE DE MONTAGE ET DE MAINTENANCE

I - Présentation des éléments de fixation

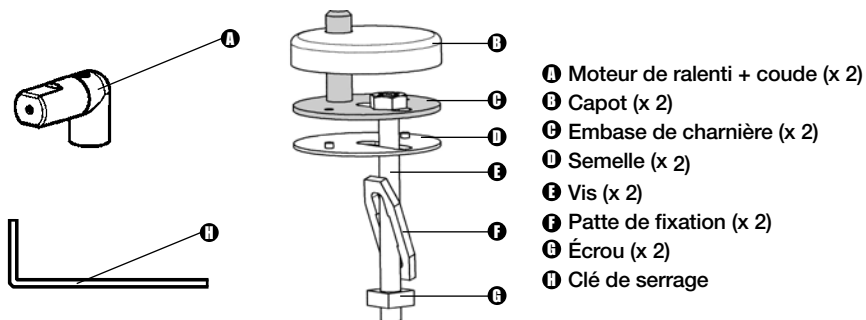

II - Mise en place des coudes

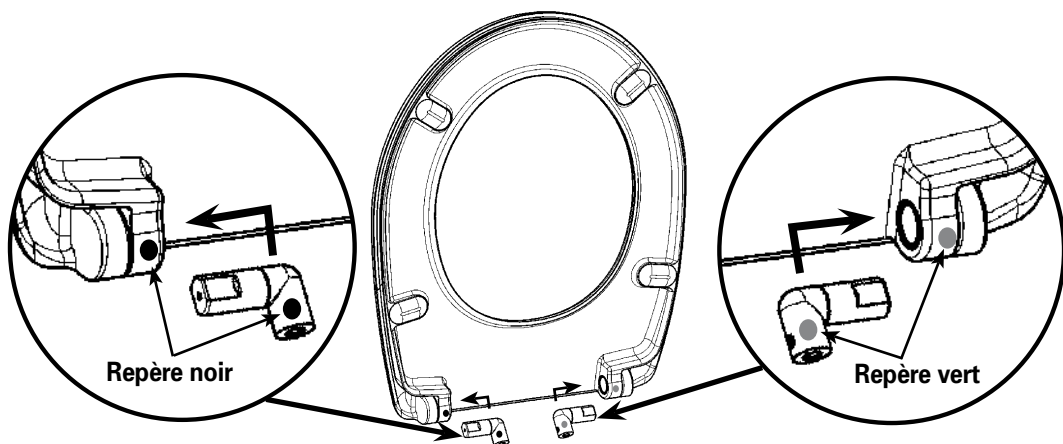

III - Assembler les fixations

- 1 Positionner la semelle (D) sous l'embase (C)
- 2 Introduire la vis (E) dans l'embase (C)
- 3 Enfiler la patte de fixation (F) sur la vis (E), les 2 petits crans doivent être placés côté écrou pour le coincer
- 4 Visser l'écrou (G) sur la vis (E)
- 5 Introduire les vis dans les trous de la cuvette (la patte de fixation (F) doit ressortir de l'autre côté du trou et se positionner automatiquement en position horizontale)

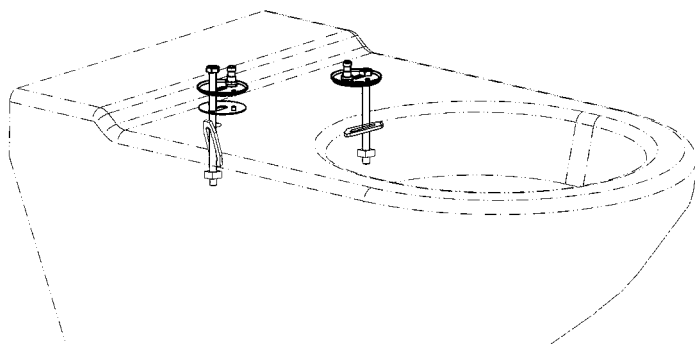

IV - Positionner l'abattant sur la cuvette

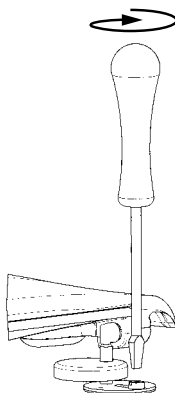
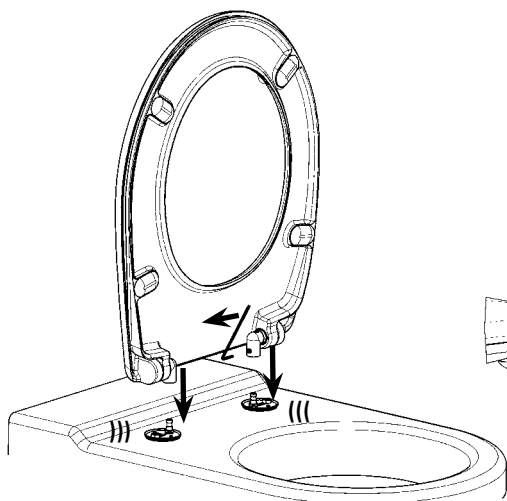

- 1 Positionner les coudes sur l'embase de la charnière en les fixant à l'aide de clé (H)
- 2 Choisir la meilleure position des charnières pour que le devant de l'abattant affleure le devant de la cuvette.
- 3 Visser manuellement les charnières sans forcer (pour faciliter le vissage, maintenir la patte de fixation (F) appliquée contre la cuvette en soulevant la tête de vis)

V - Fixation définitive

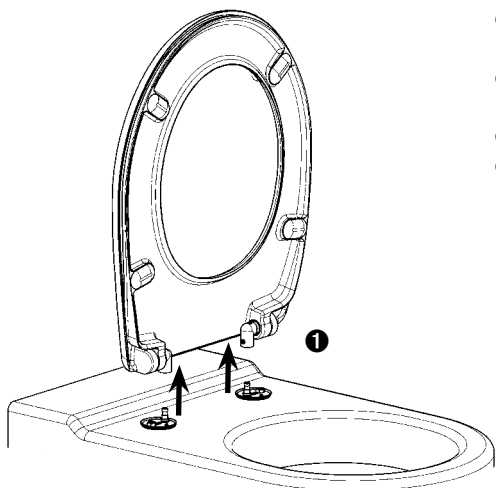

- 1 Retirer l'abattant (après avoir desserré les coudes avec la clé (H))
- 2 Achever le vissage des charnières jusqu'à blocage total à l'aide d'un tournevis
- 3 Positionner le capot (B) au dessus de l'embase (C)
- 4 Remettre l'abattant et fixer les coudes avec la clé (H)

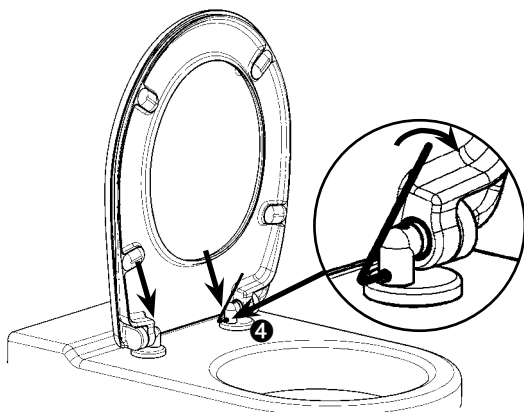
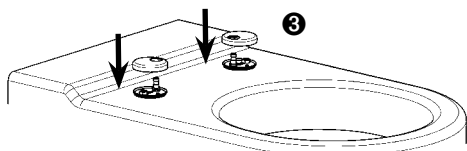

VI - Entretien

- L'abattant est bactéricide. Cette protection vient en complément des pratiques d'entretien habituelles.
- Pour faciliter l'entretien les charnières sont démontables. Vous pouvez ainsi nettoyer l'abattant directement sous le robinet.

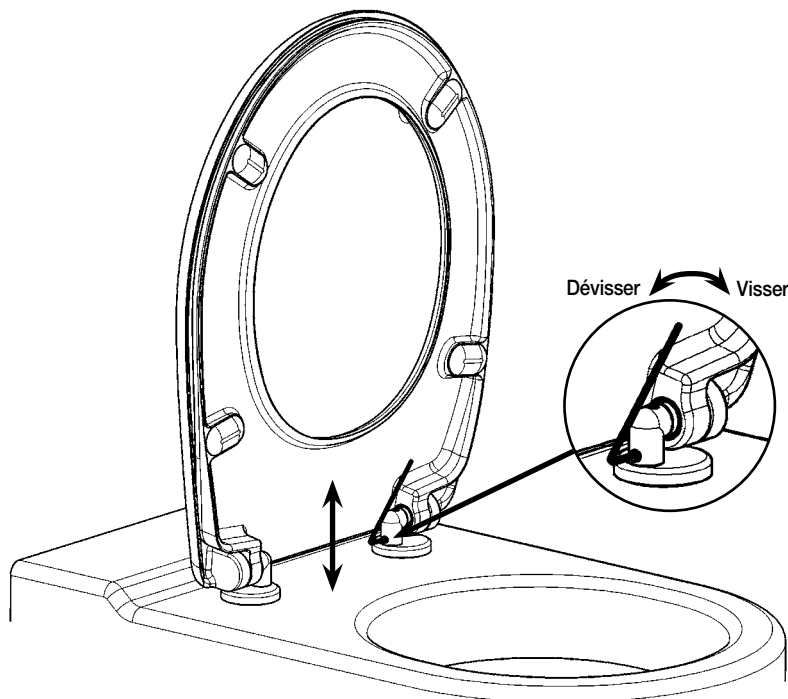

SIAMP

Monaco

4, quai Antoine 1^{er} - BP 219 - MC 98007 MONACO Cedex

Tél. 00 377 93 15 53 75 - Fax : 00 377 92 05 71 04

E-mail: contact@siamp.com

Site Internet : <http://www.siamp.com>